

HingeMortiseKit™

Model
Modèle
Modelo
Modell

1214



HingeMortiseKit™

- 1 - Steel Template Frame
- 2 - 1/2" Router Bit w/ Bearing
- 3 - 3.5" Hinge Template
- 4 - 2.5" Hinge Template
- 5 - 3" Hinge Template
- 6 - 4" Hinge Template
- 7 - 4.5" Hinge Template
- 8 - Mounting Screws (2)

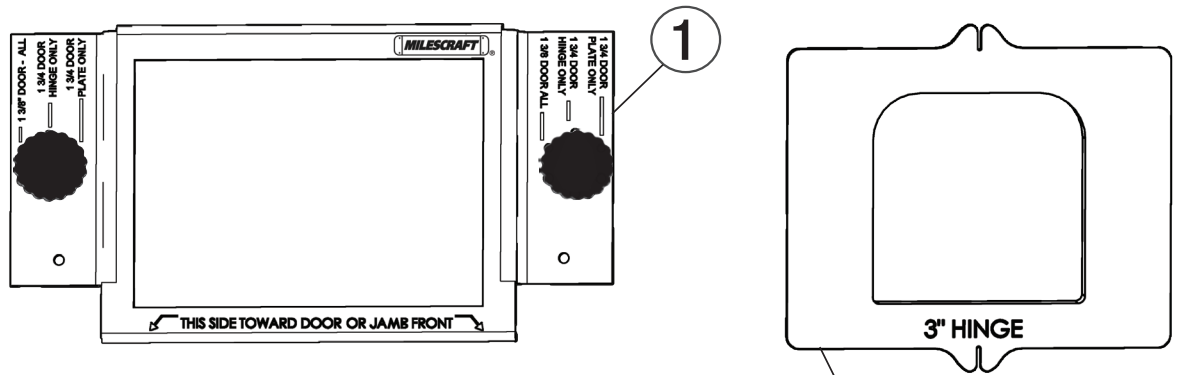

HingeMortiseKit™

- 1 - Gabarit en acier
- 2 - 1/2 po Routeur Bit avec roulement
- 3 - 3.5 po Modèle de charnière
- 4 - 2.5 po Modèle de charnière
- 5 - 3 po Modèle de charnière
- 6 - 4 po Modèle de charnière
- 7 - 4.5 po Modèle de charnière
- 8 - Vis de fixation (2)

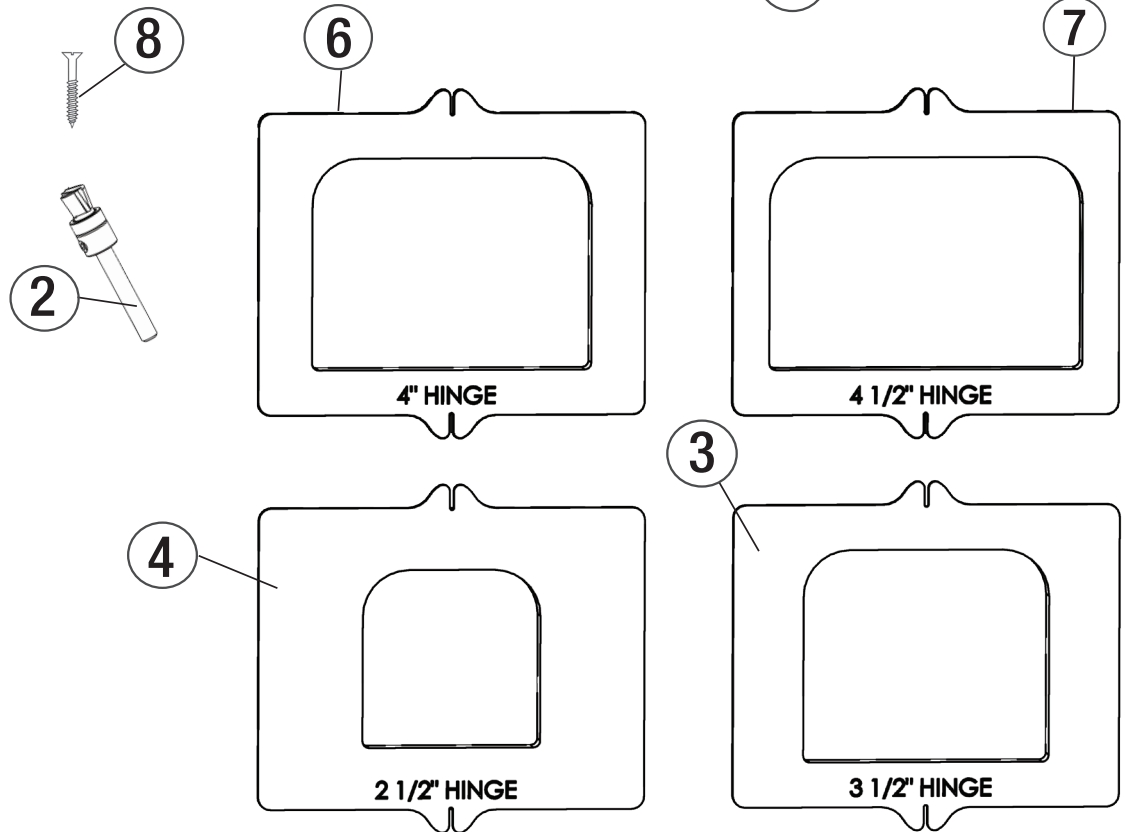

HingeMortiseKit™

- 1 - Marco del modelo de Acero
- 2 - 1/2" Router Bit con el cojinete
- 3 - 3.5" Plantilla de Bisagra
- 4 - 2.5" Plantilla de Bisagra
- 5 - 3" Plantilla de Bisagra
- 6 - 4" Plantilla de Bisagra
- 7 - 4.5" Plantilla de Bisagra
- 8 - Tornillos de montaje (2)

TABLE OF CONTENTS:

Overview..... 1
Package Content.....1
Safety Warning.....3
Easy Measure Guide.....4
Using Your HingeMortiseKit™..... 5-7
Replacement Parts.....8

TABLE DES MATIERES:

Vue d'ensemble..... 1
Contenu du paquet.....1
Avertissement relatif á la sécurité.....3
Guide de mesure facil.....4
Utilisation de HingeMortiseKit™.....5-7
Pièces de Rechange.....8

TABLA DE CONTENIDO:

Visión de conjunto.....1
Contenido del Paquete.....1
Advertencia de Seguridad.....3
Guía de medición fácil.....4
Usando el HingeMortiseKit™.....5-7
Componentes de Repuesto.....8



Milescraft, Inc.
www.milescraft.com



www.milescraft.com

PACKAGE CONTENTS:

Unpack all items and check with Figure 1 and “Replacement Parts table” (see page 8). Make sure all items are accounted for before discarding any of the packing material. For any missing parts, contact Customer Service at info@milescraft.com or 1-224-227-6930.

CONTENU DU PAQUET:

Inspectez chaque pièce en vous aidant de la Figure 1 et du tableau « Pièces de rechange » (voir page 8). En cas de pièce manquante, contactez le service d’assistance à la clientèle à info@milescraft.com ou au 1-224.227.6930.

CONTENIDO DEL PAQUETE:

Compruebe cada artículo con la Figura 1 y la tabla de “Piezas sueltas” (consulte la página 8). Para obtener cualquier pieza que falte, contacte a Servicio al Cliente en info@milescraft.com o llamando al 1-224.227.6930.

WARNING: This product contains one or more chemicals known to the State of California to cause cancer or birth defects or other reproductive harm. Wash hands after handling.

ADVERTISSEMENT: Ce produit contient au moins un produit chimique reconnu par l’État de la Californie comme étant la cause de cancers, d’anomalies congénitales et d’autres problèmes liés aux fonctions reproductrices. Lavez-vous les mains après l’avoir manipulé.

ADVERTENCIA: Este producto contiene una o más sustancias químicas reconocidas por el estado de California como causantes de cáncer y defectos congénitos u otros daños en el aparato reproductivo. Lávese las manos después de manipularlo.



SAFETY WARNING:

Read, understand, and follow your power tool manufacturer’s instructions for safety. Always wear safety glasses or eye shields before commencing power tool operation. Always keep hands, face, and body at a safe distance from spindles and cutting tools. Always keep a firm grip on tool handles when in operation. Always disconnect from power source before adjusting power tools. Make sure all wires, cables, pipes and any other objects that may cause hazard are clear of the work area. This product is not intended for operation in excess of 3,000 RPM. Do not use excessive force when drilling. Adjust the drilling speed according to the job; the harder the material, the slower the RPM’s.



AVERTISSEMENT RELATIF À LA SÉCURITÉ:

Vous devez lire, comprendre et respecter les instructions du fabricant de votre outil électrique concernant la sécurité. Vous devez toujours porter des lunettes de protection ou des protecteurs oculaires avant de commencer à utiliser l’outil électrique. Vos mains, visage et corps doivent constamment être à une distance sécuritaire des broches et des outils de coupe. Lorsque l’outil est en marche, assurez-vous de toujours tenir fermement la poignée. Avant d’ajuster un outil électrique, assurez-vous qu’il est débranché de sa source de courant. Vérifier que tout fil, câble, tuyau et tout autre objet qui puisse causer un danger soit éloigné du lieu de travail. Ce produit n’est pas conçu pour fonctionner à plus de 3.000 tr/min. Ne pas exercer de force excessive en perçant. Régler la vitesse du perçage en fonction du travail à effectuer; plus le matériau est dur, plus la vitesse doit être lente.



ADVERTENCIA DE SEGURIDAD:

Por seguridad lea, comprenda y siga las instrucciones del fabricante de su herramienta eléctrica. Siempre use lentes de seguridad o protecciones para los ojos antes de iniciar la operación de la herramienta eléctrica. Siempre mantenga las manos, la cara y el cuerpo a una distancia segura de los vástagos y herramientas de corte. Siempre mantenga un agarre firme sobre los mangos de la herramienta cuando ésta se encuentre en operación. Siempre desconecte la alimentación de corriente antes de ajustar las herramientas eléctricas. Asegúrese de que todos los alambres, cables, tubos y cualquier otra objeto que pueda ocasionar peligro estén despejados del área de trabajo. Este producto no está diseñado para operar en exceso de 3,000 RPM. No utilice fuerza en exceso al taladrar. Ajuste la velocidad del taladro de acuerdo a la tarea; mientras más duro el material, más lentas las RPM.

STANDARD PLACEMENT OF DOOR HARDWARE

Placement standard de la quincaillerie de fixation de porte
Colocación estándar de herrajes de puerta

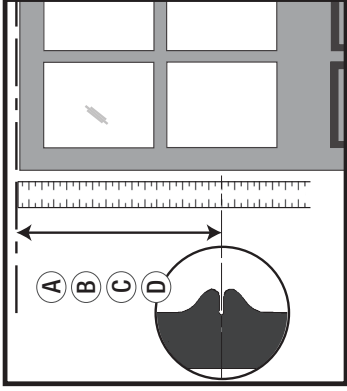
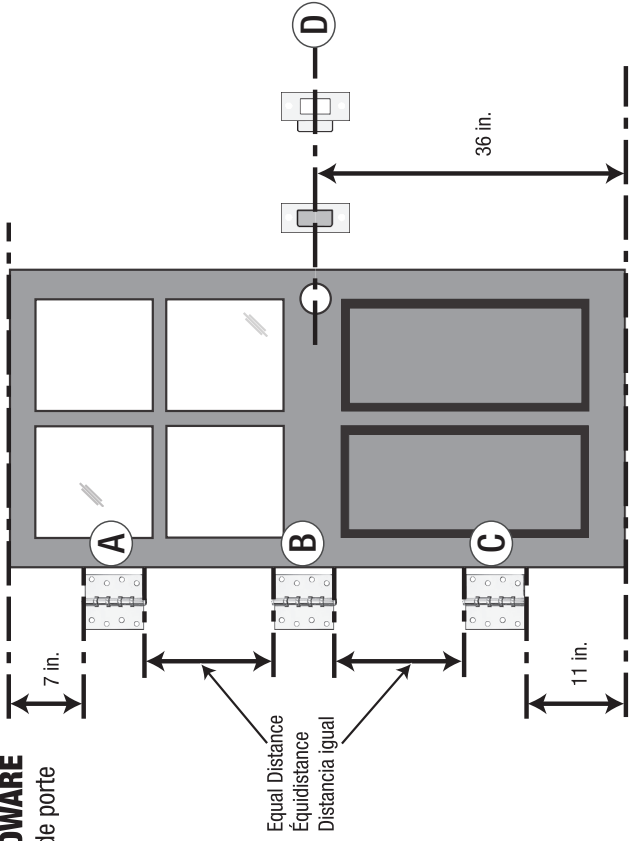

EASY MEASURE GUIDE

Guide de mesure facile
Guía de medición fácil

Measure from **TOP of door or frame** to tab at **CENTER of template**

Mesurez depuis le **HAUT de la porte ou du montant** jusqu'au repère au **CENTRE du gabarit**

Mida desde la **PARTE DE ARRIBA de la puerta o de marco** hasta la lengüeta ubicada en el **CENTRO de la plantilla**

ALL MEASUREMENTS ARE IN INCHES
TOUTES LES MESURES SONT EN POUCES
TODAS LAS MEDIDAS ESTÁN EN PULGADAS

Mortises Mortaises de Mortajas de	2 1/2"		3"		3 1/2"	
	A	B	C	A	B	C
80	8 1/4	38	67 3/4	8 1/2	38	67 1/2
84	8 1/4	40	71 3/4	8 1/2	40	71 1/2
96	8 1/4	46	83 3/4	8 1/2	46	83 1/2
80	8 3/8	38 1/8	67 7/8	8 5/8	38 1/8	67 5/8
84	8 3/8	40 1/8	71 7/8	8 5/8	40 1/8	71 5/8
96	8 3/8	46 1/8	83 7/8	8 5/8	46 1/8	83 5/8
80	8 3/8	38 1/8	67 7/8	8 5/8	38 1/8	67 3/8
84	8 3/8	40 1/8	71 7/8	8 5/8	40 1/8	71 3/8
96	8 3/8	46 1/8	83 7/8	8 5/8	46 1/8	83 3/8

Mortises Mortaises de Mortajas de	4"		4 1/2"		4 1/2"	
	A	B	C	A	B	C
80	9	38	67	9 1/4	38	66 3/4
84	9	40	71	9 1/4	40	70 3/4
96	9	46	83	9 1/4	46	82 3/4
80	9 1/8	38 1/8	67 1/8	9 3/8	38 1/8	66 7/8
84	9 1/8	40 1/8	71 1/8	9 3/8	40 1/8	70 7/8
96	9 1/8	46 1/8	83 1/8	9 3/8	46 1/8	82 7/8
80	9 1/8	38 1/8	67 1/8	9 3/8	38 1/8	66 7/8
84	9 1/8	40 1/8	71 1/8	9 3/8	40 1/8	70 7/8
96	9 1/8	46 1/8	83 1/8	9 3/8	46 1/8	82 7/8

HOW TO USE THE HINGEMORTISEKIT™

1 Select the thickness of your door using the thickness selector knobs on the steel template frame.

A-Select for hinges, strike plates, and latch plates on 1-3/8" doors.

B-Select for hinges on 1-3/4" doors.

C-Select for strike plates and latch plates on 1-3/4" doors.

2 Position steel template frame on edge of door or frame.

3 Slide steel template frame back on door or frame until the thickness selector cam rests against the door or frame.

UTILISATION DE HINGEMORTISEKIT™

1 Sélectionnez l'épaisseur de votre porte en utilisant les boutons de sélection de l'épaisseur sur le cadre du gabarit en acier.

A-Sélectionnez des charnières, plaques de gâches et plaques de loquets pour des portes de 1-3/8 po.

B-Sélectionnez des charnières pour des portes de 1-3/4 po.

C-Sélectionnez des plaques de gâches et des plaques de loquets pour des portes de 1-3/4 po.

2 Positionnez le cadre d'un gabarit en acier sur le bord de la porte ou du montant.

3 Faites glisser le cadre du gabarit en acier le long de la porte ou du montant jusqu'à ce que la came du sélecteur d'épaisseur repose contre la porte ou le montant.

USANDO EL HINGEMORTISEKIT™

1 Seleccione el grosor de su puerta usando los botones giratorios selectores de grosor ubicados en el marco de la plantilla de acero.

A-Seleccione esta posición para bisagras, placas de cajetín y placas para pasador en puertas de 1-3/8 pulgadas.

B-Seleccione esta posición para bisagras en puertas de 1-3/4 pulgadas.

C-Seleccione esta posición para placas de cajetín y placas para pasador en puertas de 1-3/4 pulgadas.

2 Posicione el marco de la plantilla de acero sobre el borde de la puerta o del marco.

3 Deslice el marco de la plantilla de acero sobre la puerta o el marco hasta que la leva selectora de grosor descansa contra la puerta o el marco.

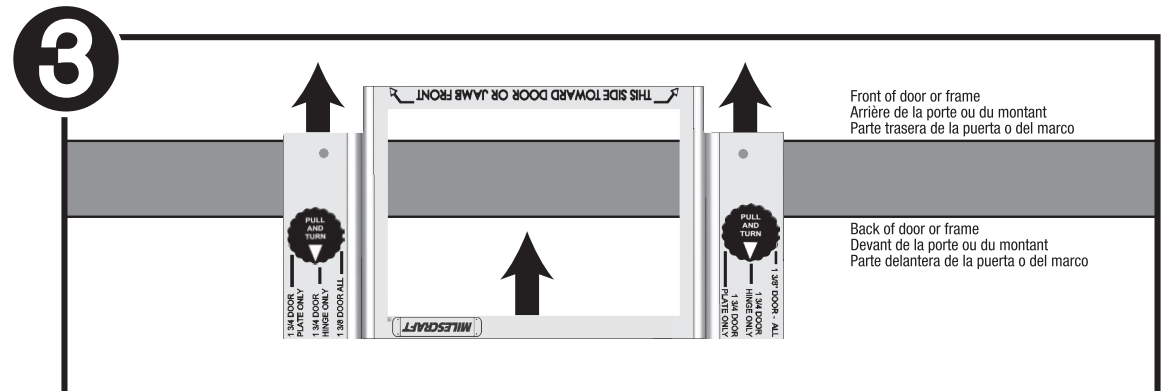
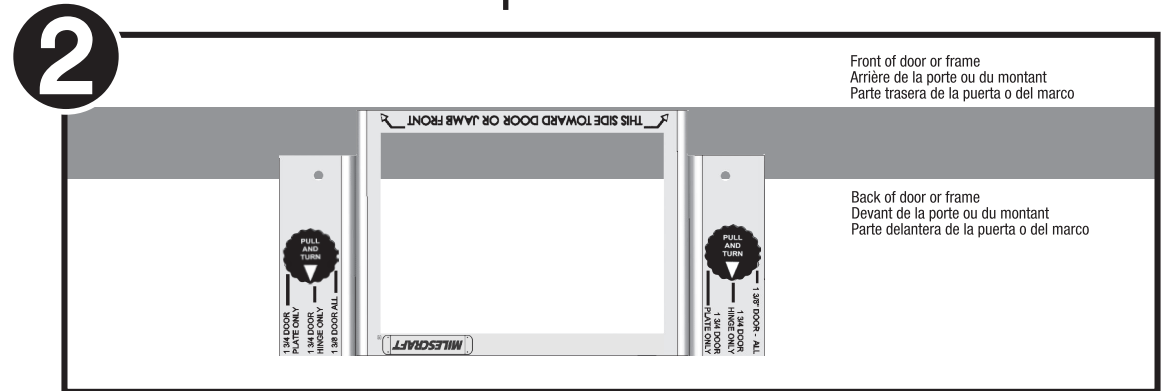
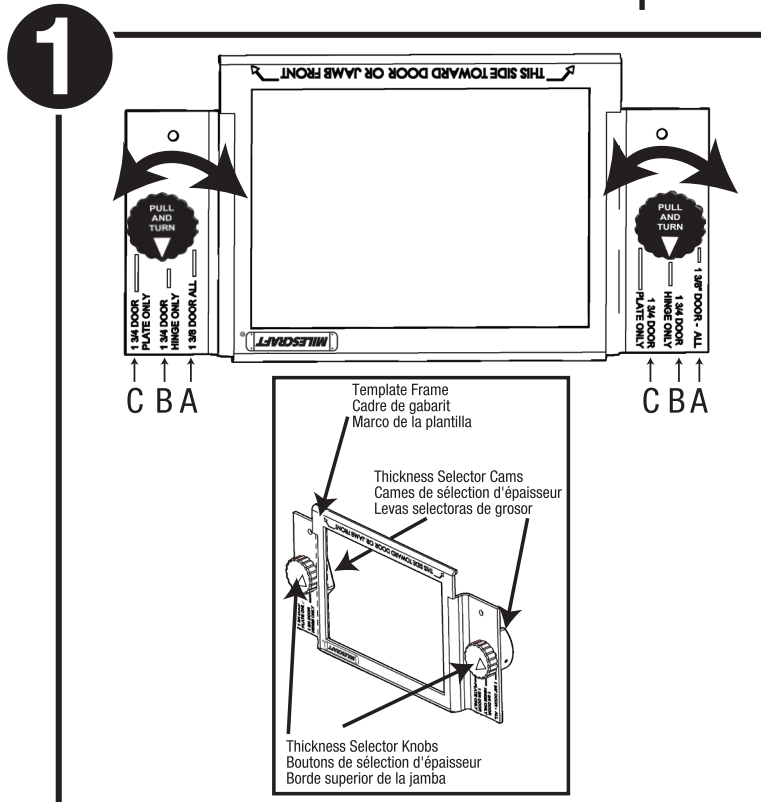

HOW TO USE THE HINGEMORTISEKIT™

4 Insert template into steel template frame for the appropriate hinge. Be sure the appropriate style for your hinge (square* or rounded), strike or latch plate is over the mortise you will rout.

Rotate template to achieve different radii; a corner chisel can be used to create a 90° angle.

5 Measure from top of door or frame to the centered tape measure tab of the template. Measure to the appropriate dimension found in the Easy Measure Guide on page 4 of this manual.

Hint: When using square-corner templates, chiseling will be required.

UTILISATION DE HINGEMORTISEKIT™

4 Insérez le gabarit dans le cadre de gabarit en acier en fonction de la charnière. Assurez-vous que le style approprié en fonction de votre charnière (carré* ou rond), plaque de gâche ou plaque de loquet est au-dessus de la mortaise que vous allez creuser.

Faites tourner le gabarit pour produire des rayons différents; un burin à coin peut être utilisé pour créer un angle de 90°.

5 Mesurez depuis le haut de la porte ou du montant jusqu'au repère centré du ruban à mesurer sur le gabarit. Mesurez jusqu'à ce que vous ayez obtenu la dimension appropriée en vous aidant du Guide de mesure facile à la page 4 de ce mode d'emploi.

Conseil : Lors de l'utilisation de coins carrés des modèles, la ciselure sera nécessaire.

USANDO EL HINGEMORTISEKIT™

4 Inserte la plantilla en el marco de la plantilla de acero para la bisagra apropiada. Asegúrese de que el estilo apropiado para su bisagra (cuadrada* o redondeada), placa de cajetín o placa para pasador esté sobre la mortaja que usted hará con la rebajadora.

Rote la plantilla para lograr diferentes radios; se puede usar un cincel para esquinas para crear un ángulo de 90° grados.

5 Mida desde la parte de arriba de la puerta o del marco hasta la lengüeta de medición centrada en la cinta de medir de la plantilla. Mida hasta la dimensión apropiada que se encuentra en la Guía de medición fácil que aparece en la página 4 de este manual.

Consejos: Cuando se utilizan plantillas con esquinas cuadradas, cincelado será necesaria.

4

Rounded Hinges
Charnières arrondies
Bisagras redondeadas

Square Hinges
Charnières carrées
Bisagras cuadradas

Door Hardware
Quincaillerie de
fixation de la porte
Herrajes de puerta

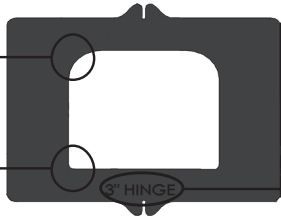

Front of door or frame
Arrière de la porte ou du montant
Parte trasera de la puerta o del marco

Back of door or frame
Devant de la porte ou du montant
Parte delantera de la puerta o del marco

radius
1/4" de rayon
de radio

radius
5/8" de rayon
de radio

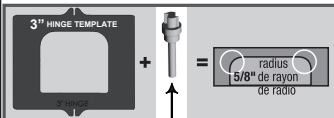

Router Bit
1/2" Mèche de toupie
Broca de fresadora

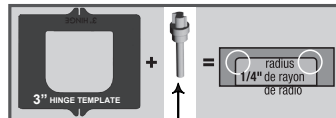

Router Bit
1/2" Mèche de toupie
Broca de fresadora

5

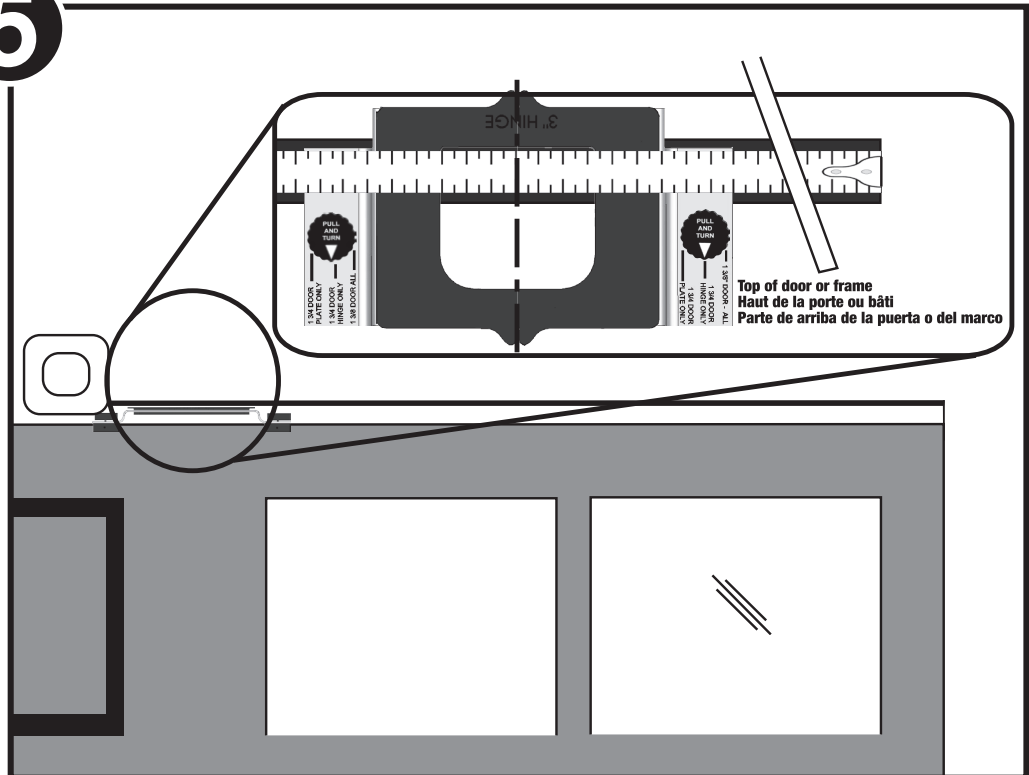

HOW TO USE THE HINGEMORTISEKIT™

- 6 Fasten the steel template frame to the door or frame.
- 7 Install the included router bit into your router and adjust the cutting depth to the thickness of the door hardware being installed. Be sure the power to your router is off.
- 8 Rout out all material inside of the template. Use the bearing on the included router bit to roll along the inside edges of the template.
- 9 If installing square-cornered door hardware, chisel corners.
- 10 Repeat Steps 2-9 for the rest of the door hardware being installed.

UTILISATION DE HINGEMORTISEKIT™

- 6 Fixer le gabariten acier de la porte ou du montant.
- 7 Installez la mèche de toupie incluse dans votre toupie et ajustez la profondeur de coupe en fonction de la quincaillerie correspondant à l'épaisseur de la porte à installer. S'assurer que l'alimentation de votre routeur désactivé.
- 8 Évidez tout le matériau à l'intérieur du gabarit. Utilisez le roulement à billes sur la mèche de toupie incluse pour rouler le long des bords intérieurs du gabarit.
- 9 Burinez les coins si vous installez de la quincaillerie de fixation de porte à coins carrés.
- 10 Recommencez les étapes 2-9 pour le reste de la quincaillerie de fixation pour la porte à installer gabarit. Mesurez jusqu'à ce que vous ayez obtenu la dimension appropriée en vous aidant du Guide de mesure.

USANDO EL HINGEMORTISEKIT™

- 6 Fuge el bastidor de acero de la puerta o del marco.
- 7 Instale la broca de rebajadora incluida en su regajadora y ajuste la profundidad de corte al grosor de los herrajes de puerta que se estén instalando. Asegúrese de que la alimentación del router está desactivada.
- 8 Rebaje todo el material que esté en el interior de la plantilla. Utilice el cojinete que está en la broca de regajadora incluida para hacer rodar la broca a lo largo de los bordes interiores de la plantilla.
- 9 Si va a instalar herrajes de puerta con esquinas cuadradas, cincele las esquinas.
- 10 Repita los pasos 2-9 para el resto de los herrajes de puerta que se estén instalando.

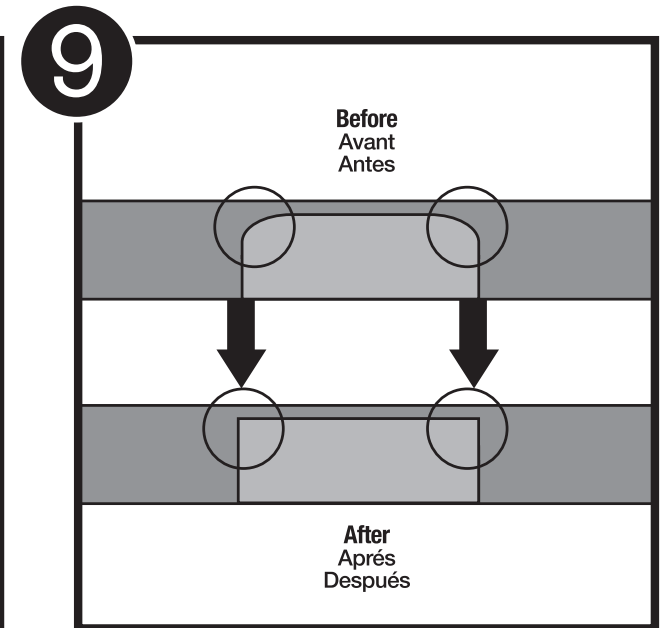
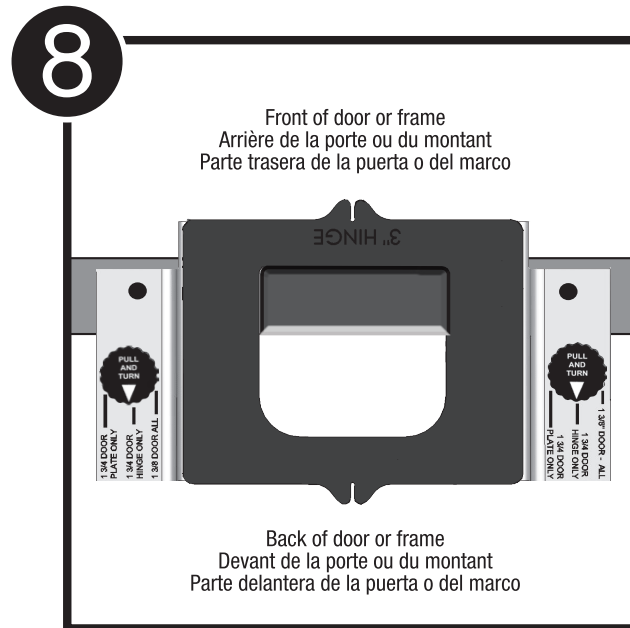
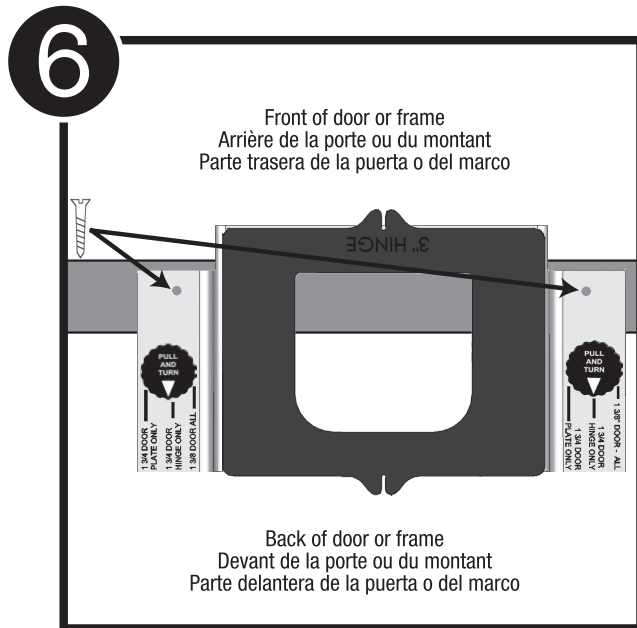

REPLACEMENT PARTS

PIÈCES DE RECHANGE
COMPONENTES DE REPUESTO
ERSATZTEILE

Model
Modèle
Modelo
Modell

1214



HingeMortiseKit™

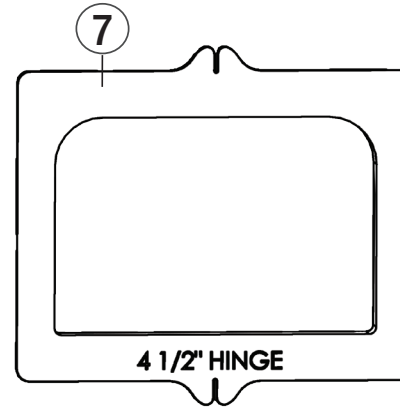
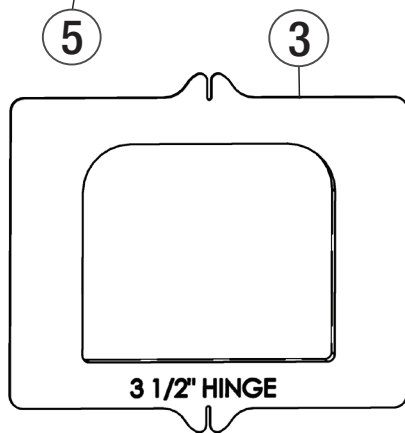
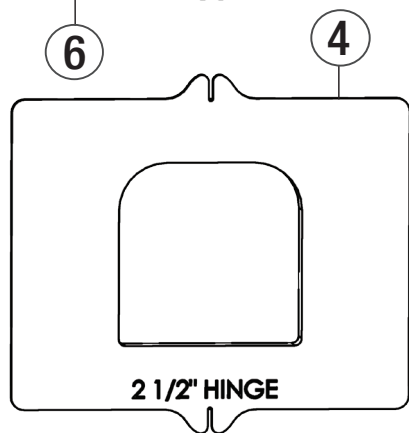
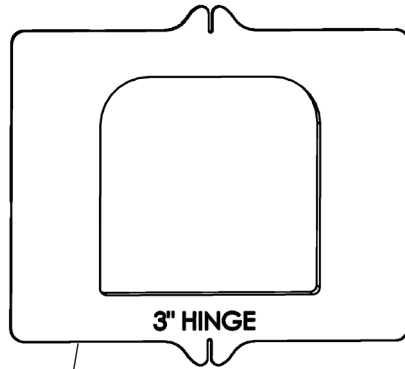
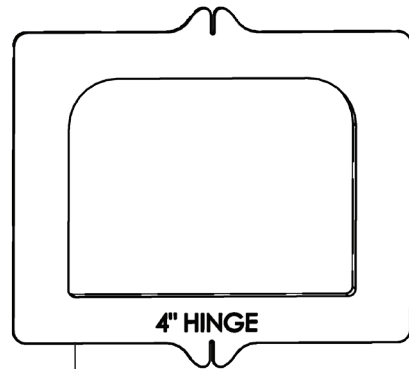
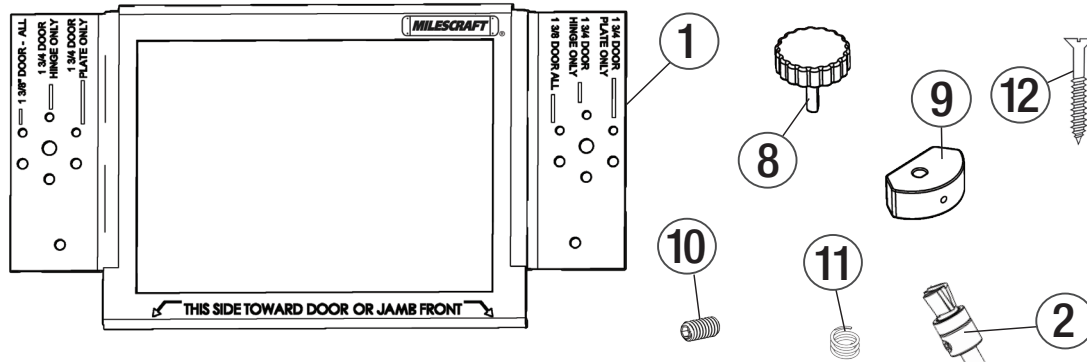

English-1214

	Part #	Description	Qty
1	21018	Steel Template Frame	1
2	70059	1/2" Router Bit w/Bearing	1
3	30275	3.5" Hinge Template	1
4	30276	2.5" Hinge Template	1
5	30277	3" Hinge Template	1
6	30278	4" Hinge Template	1
7	30279	4.5" Hinge Template	1
8	30283	Adjust Knob	2
9	30284	Adjust Knob Cam	2
10	00063	Socket Set Screw	2
11	10015	Spring	2
12	00071	Mounting Screws	2

French-1214

	Piece #	Description	Qté
1	21018	Gabarit en acier	1
2	70059	1/2 po Routeur Bit avec roulement	1
3	30275	3.5 po Modèle de charnière	1
4	30276	2.5 po Modèle de charnière	1
5	30277	3 po Modèle de charnière	1
6	30278	4 po Modèle de charnière	1
7	30279	4.5 po Modèle de charnière	1
8	30283	Bouton de réglage	2
9	30284	Bouton de réglage de came	2
10	00063	Vis de réglage	2
11	10015	Le ressort	2
12	00071	Vis de fixation	2

Spanish-1214

	Comnte #	Descripción	Cant
1	21018	Marco del modelo de Acero	1
2	70059	1/2" Router Bit con el cojinete	1
3	30275	3.5" Plantilla de Bisagra	1
4	30276	2.5" Plantilla de Bisagra	1
5	30277	3" Plantilla de Bisagra	1
6	30278	4" Plantilla de Bisagra	1
7	30279	4.5" Plantilla de Bisagra	1
11	30283	Perilla de ajuste	2
9	30284	Perilla de ajuste de leva	2
10	00063	Tornillo Prisionero	2
11	10015	Manantial	2
12	00071	Tornillos de montaje	2